

# 第9回 静岡県東部ジュニア選手権

主催主管 静岡県三島テニス協会  
 期 日 男子各クラス : 平成20年1月27日(日)  
 女子各クラス : 平成20年2月10日(日)  
 会場 ウェルサンピア沼津(厚生年金休暇センター) <砂入り人工芝>  
 レフリー 与田 道広、出口 繁行、石井 嘉太郎  
 使用球 ダンロップフォートイエロー

## 中学男子 (1/27)

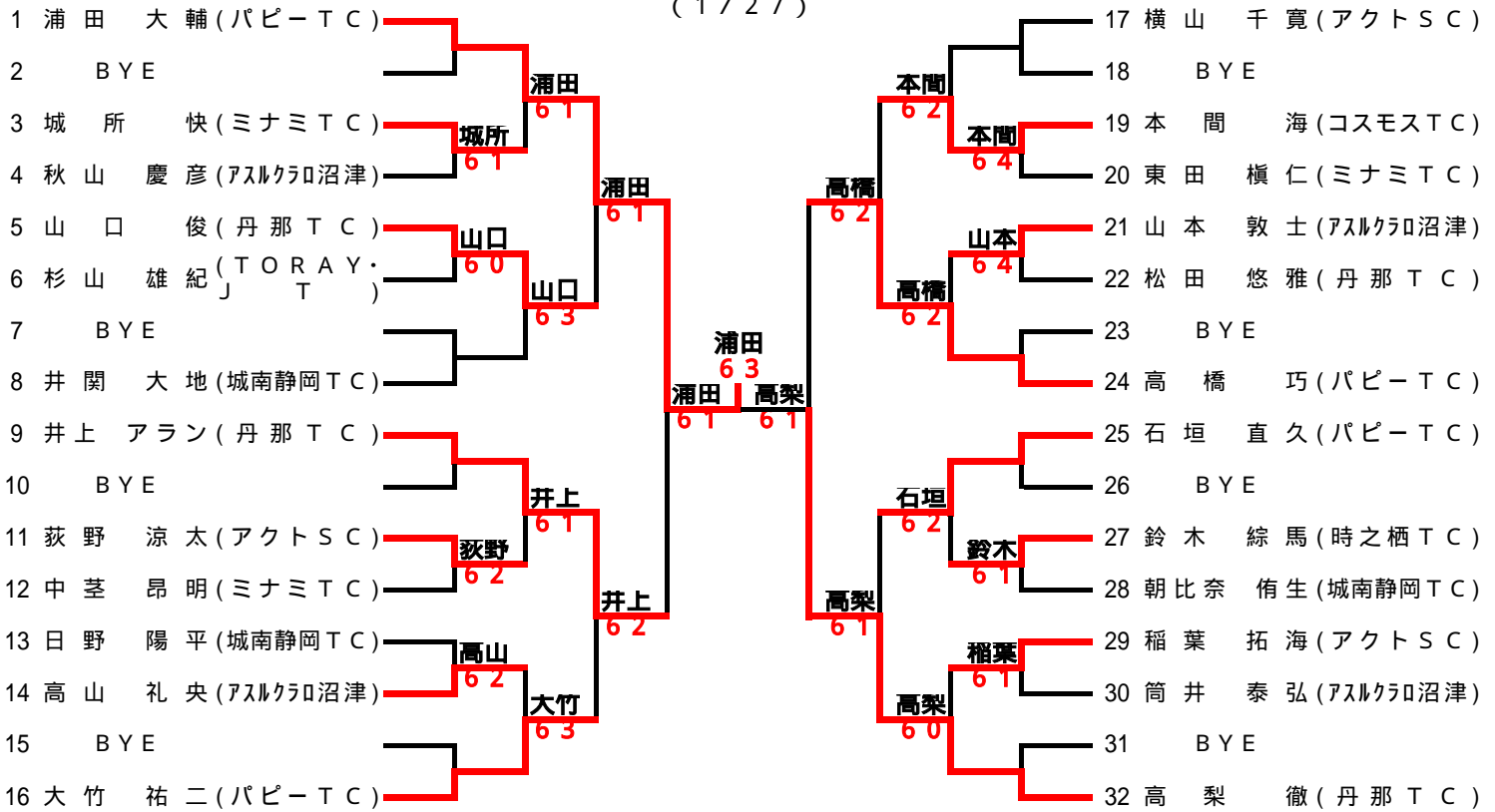

## 中学女子 (2/10)

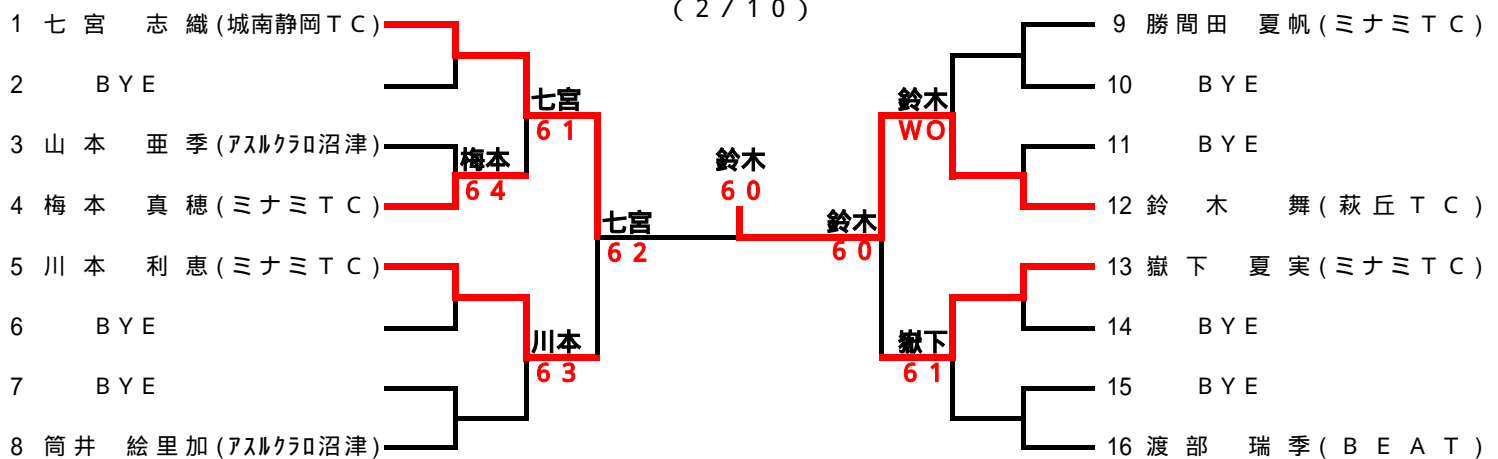

### 小学男子(5~6年)

(1/27)

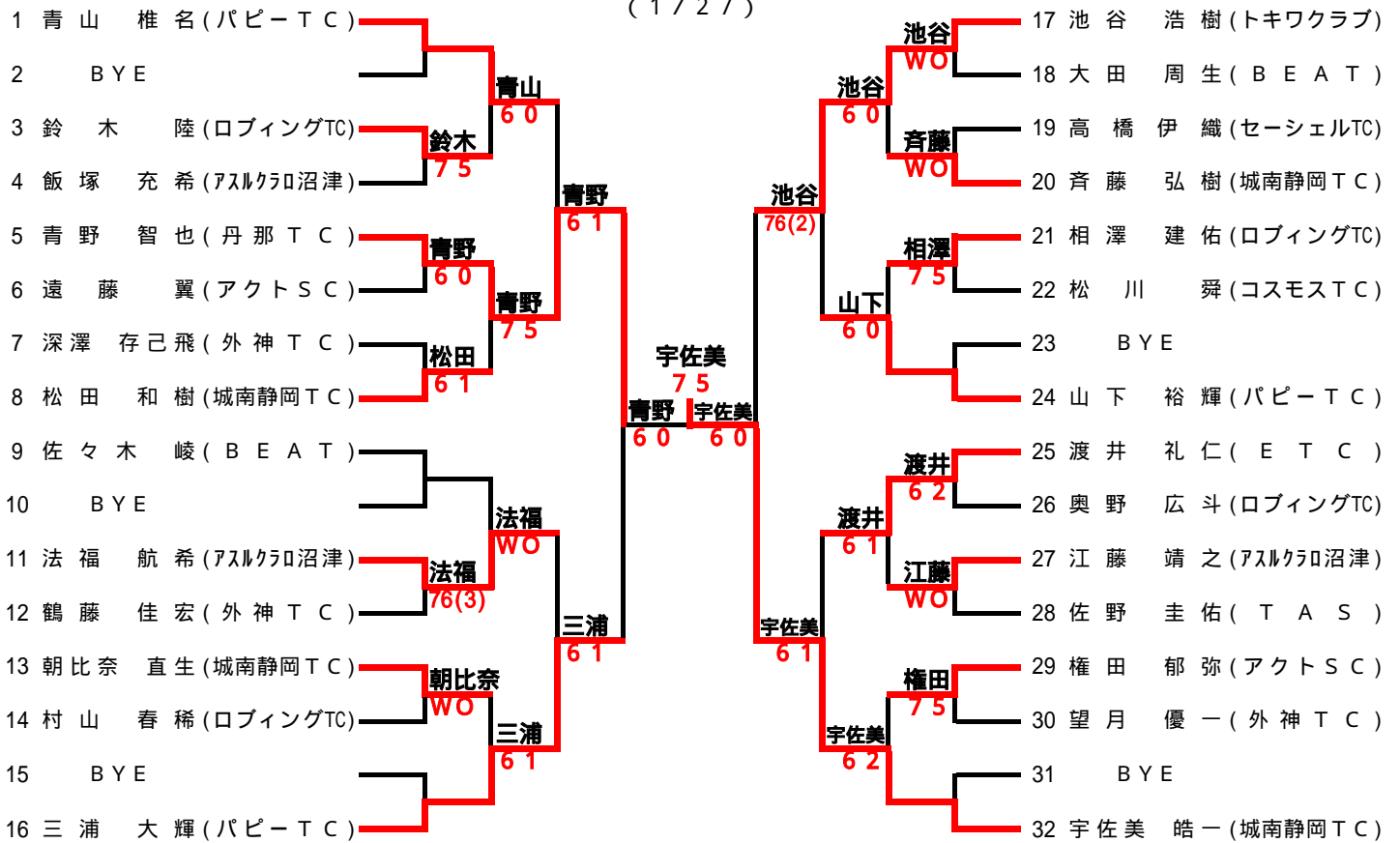

### 小学男子(1~4年)

(1/27)

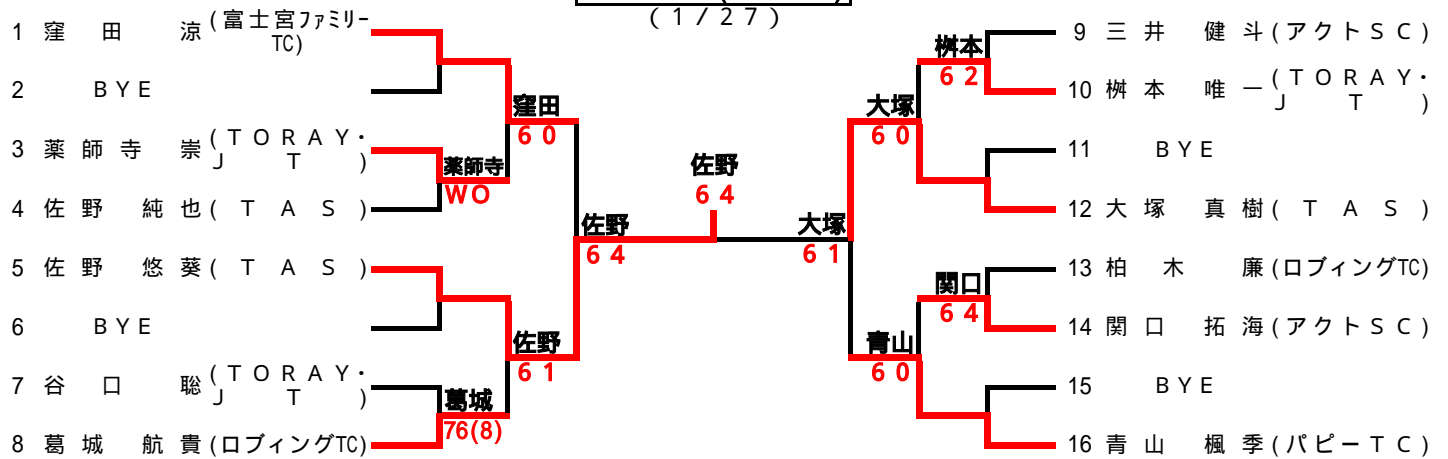

### 小学女子(5~6年)

(2/10)

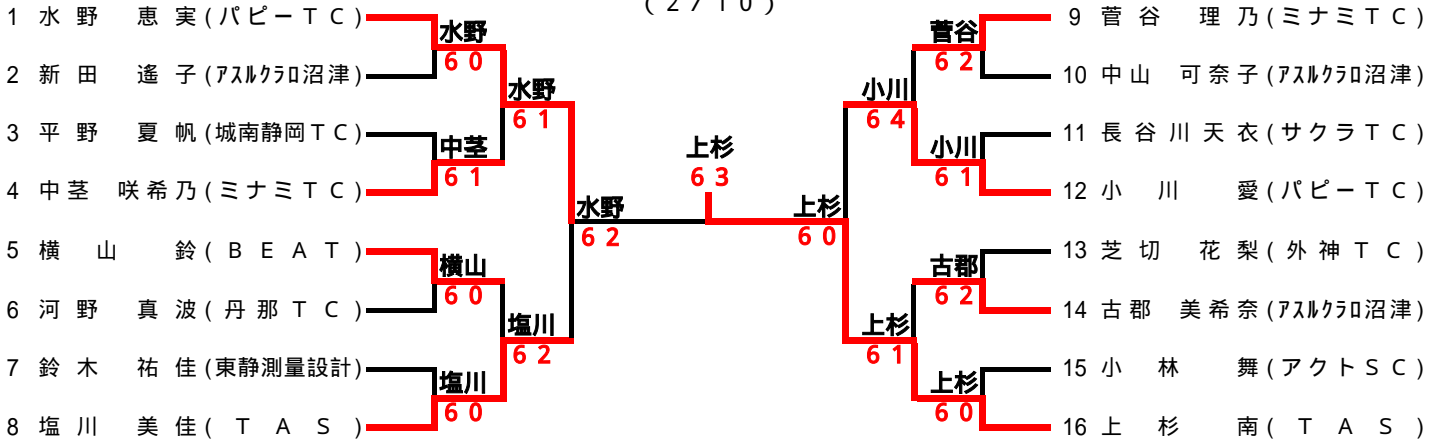

### 小学女子(1~4年)

(2/10)

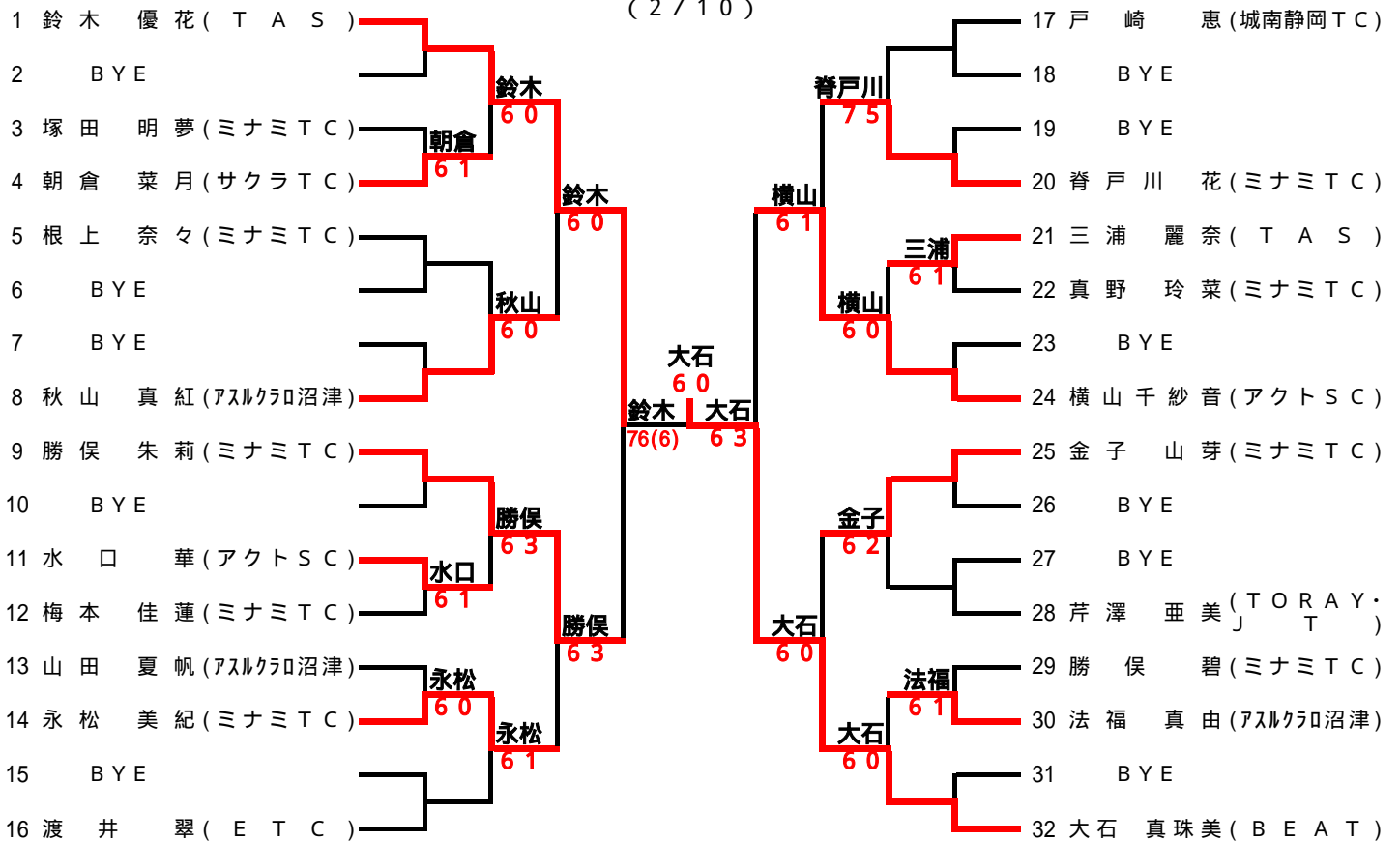

# 第41回 静岡県三島シングルス選手権

主催主管 静岡県三島テニス協会  
 期 日 一般男子予選：平成20年4月6日(日)  
 各クラス本選：平成20年4月13日(日)  
 会場 ウェルサンピア沼津(厚生年金休暇センター) <砂入り人工芝>  
 レフリー 杉本 秀隆、長沢 潤二、加藤 和昭、石内 誠  
 使用球 ダンロップフォートイエロー

## 一般男子本戦

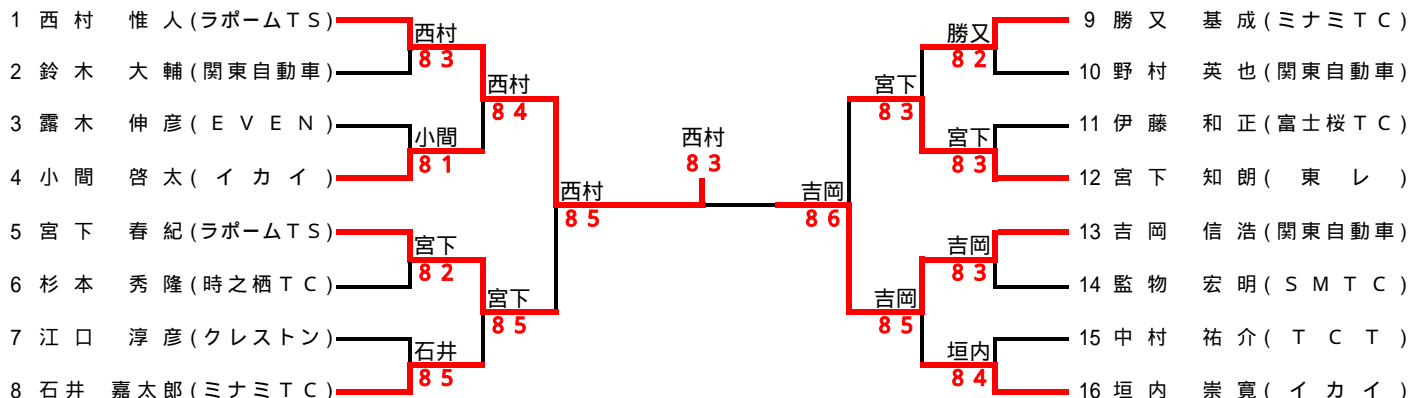

シード順位  
 西村 惟人 ~ 宮下 知朗  
 垣内 崇寛 ~ 宮下 春紀

## 一般女子

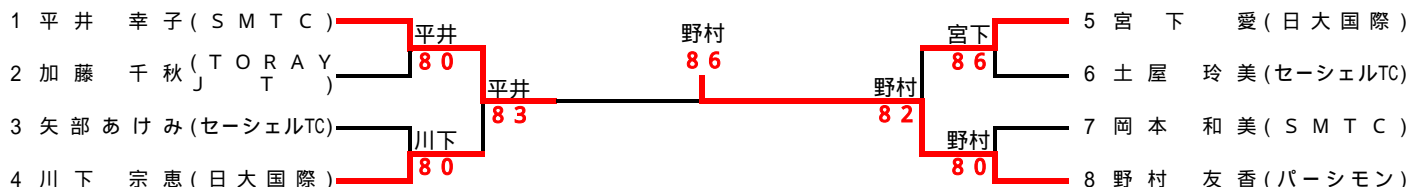

シード順位  
 平井 幸子 野村 友香

# 一般男子予選

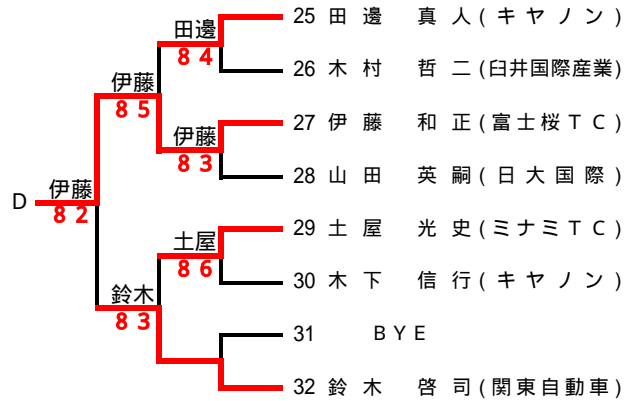
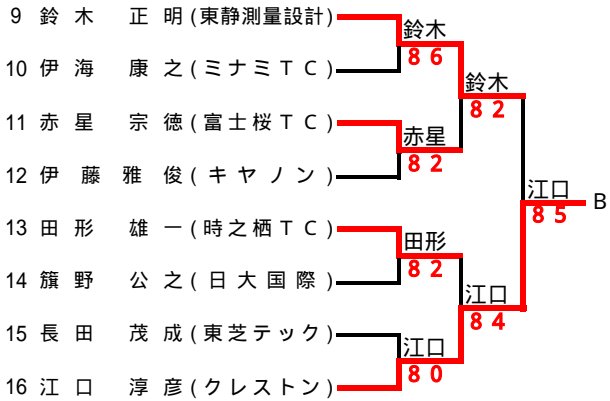
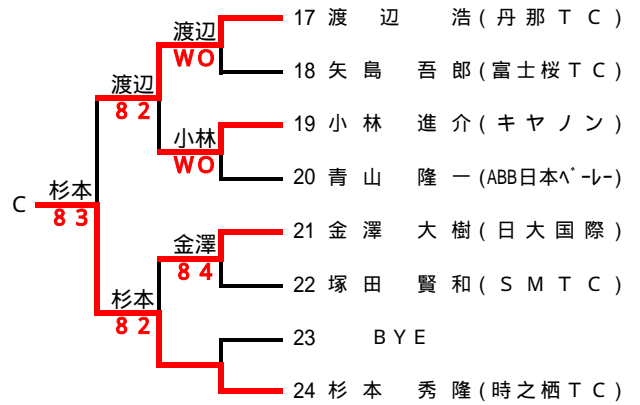
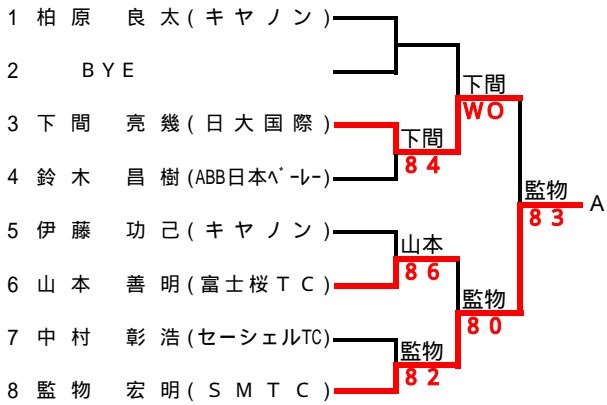

# 第9回 静岡県三島ダブルス選手権大会

主催主管 静岡県三島テニス協会  
 期日 男子各クラス : 平成20年6月8日(日)、8月10日(日)  
 女子各クラス : 雨天中止  
 会場 日本電気協会裾野研修センター、清水町外原コート  
 レフリー 富岡 晃、杉山 克憲、佐藤 久敬、鈴木 小夜子  
 使用球 ダンロップフォートイエロー

## 男子 A クラス

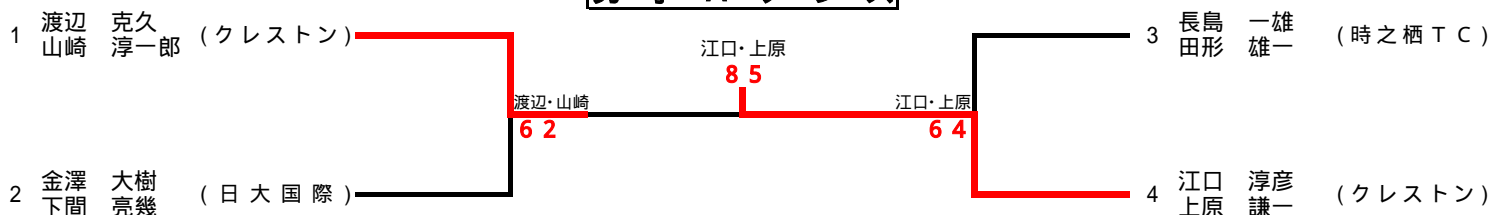

## 男子 B クラス

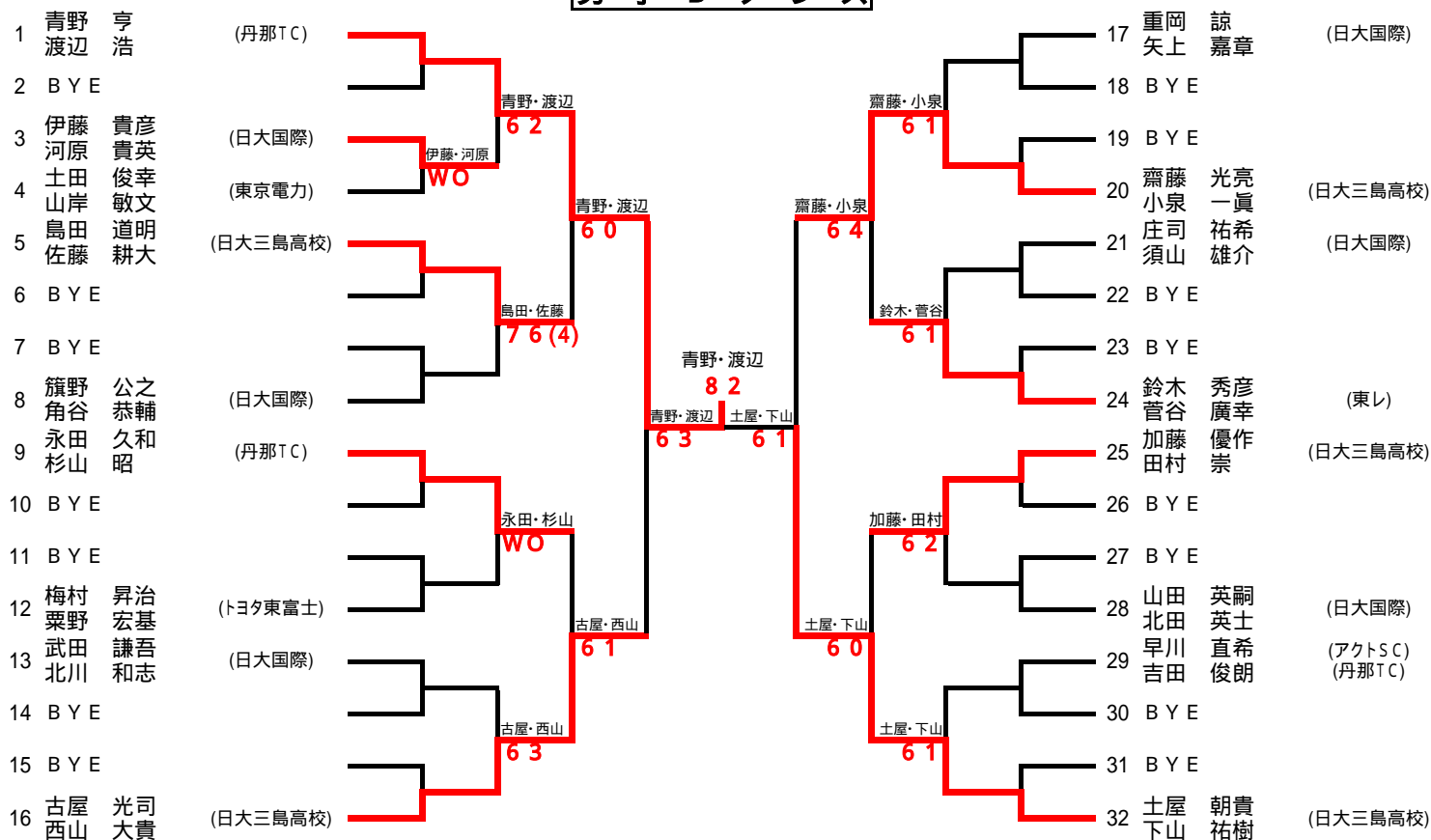

# 男子Cクラス

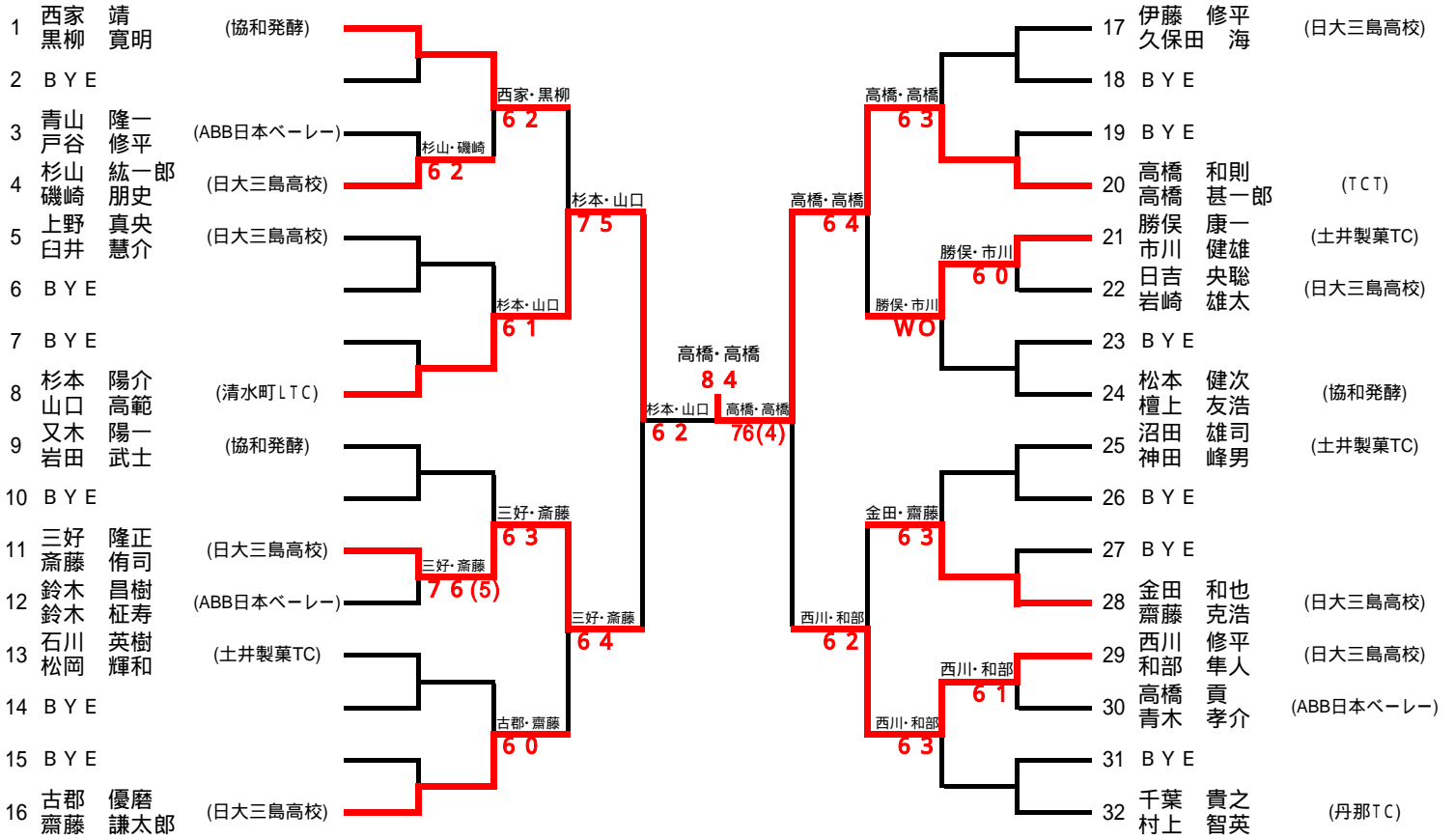

# 第25回 静岡県東部オープンミックスダブルス選手権大会

主催主管 静岡県三島テニス協会  
 期 日 平成20年7月27日(日)  
 会 場 清水町外原テニスコート(砂入り人工芝:清水町徳倉2222-6)  
 レ フ リ ー 高橋 幸子、塩谷 仁、勝又 慶貴  
 使 用 球 ダンロップフォートイエロー

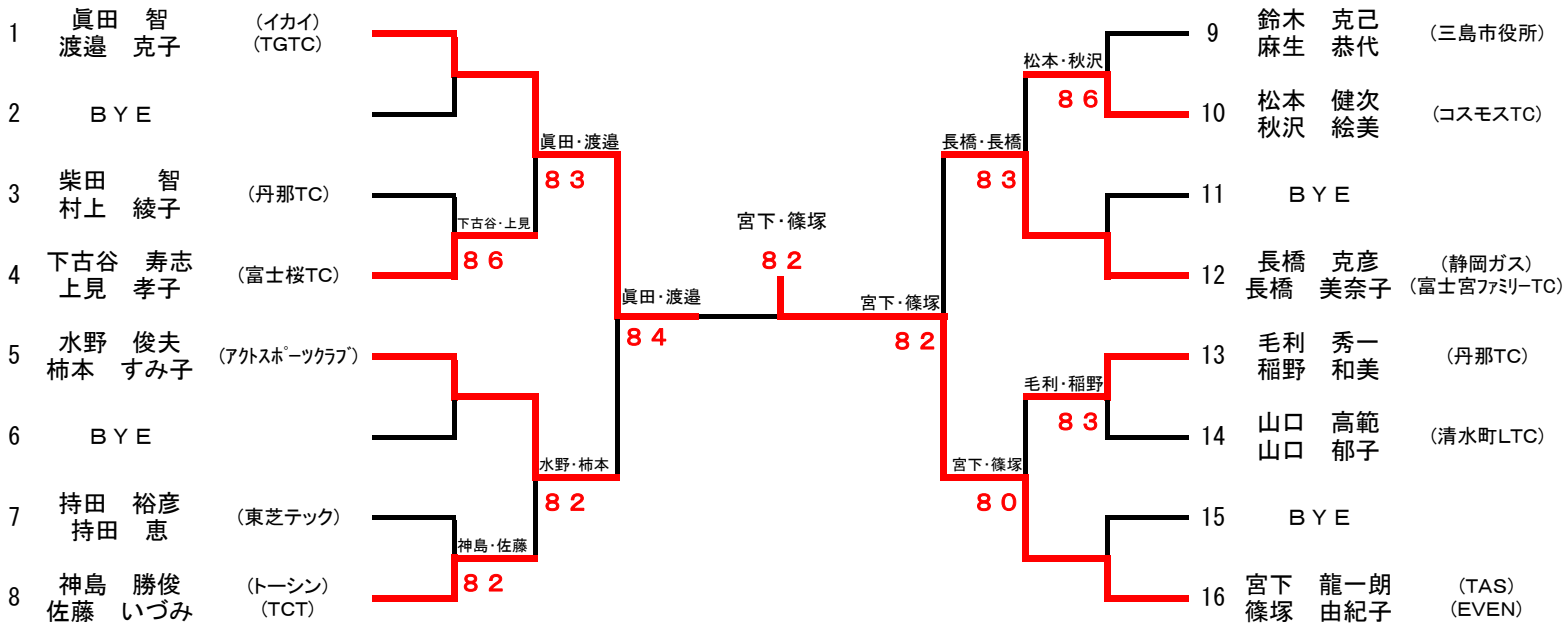



# 第46回 静岡県東部オープンダブルス選手権大会

主催 主管 静岡県三島テニス協会  
 協賛 株式会社ダンロップスポーツ  
 後援 テニスプロショップクレストン  
 期日 平成20年9月14日(日)  
 会場 日本電気協会裾野研修センター<ハードコート>

## 一般男子

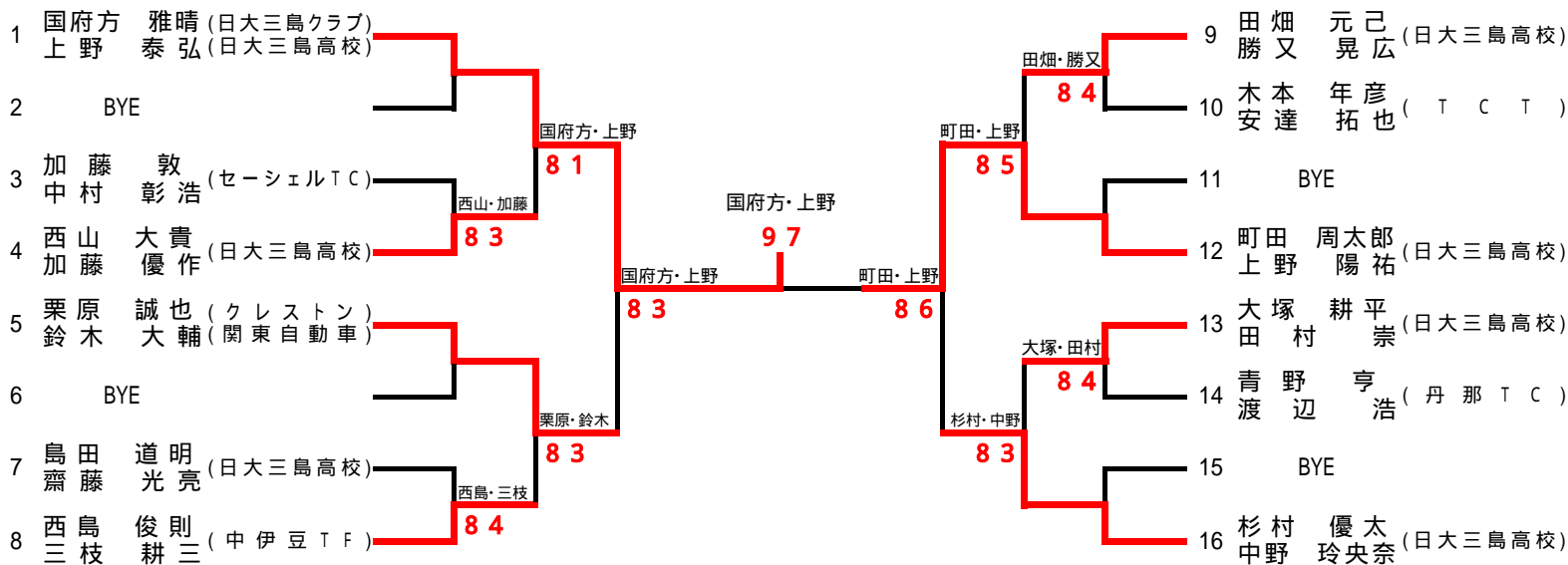

## 45才以上男子

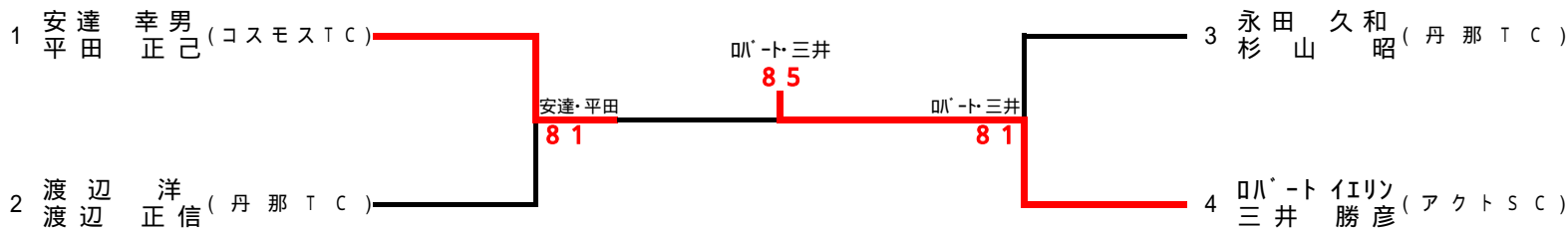

一 般 女 子

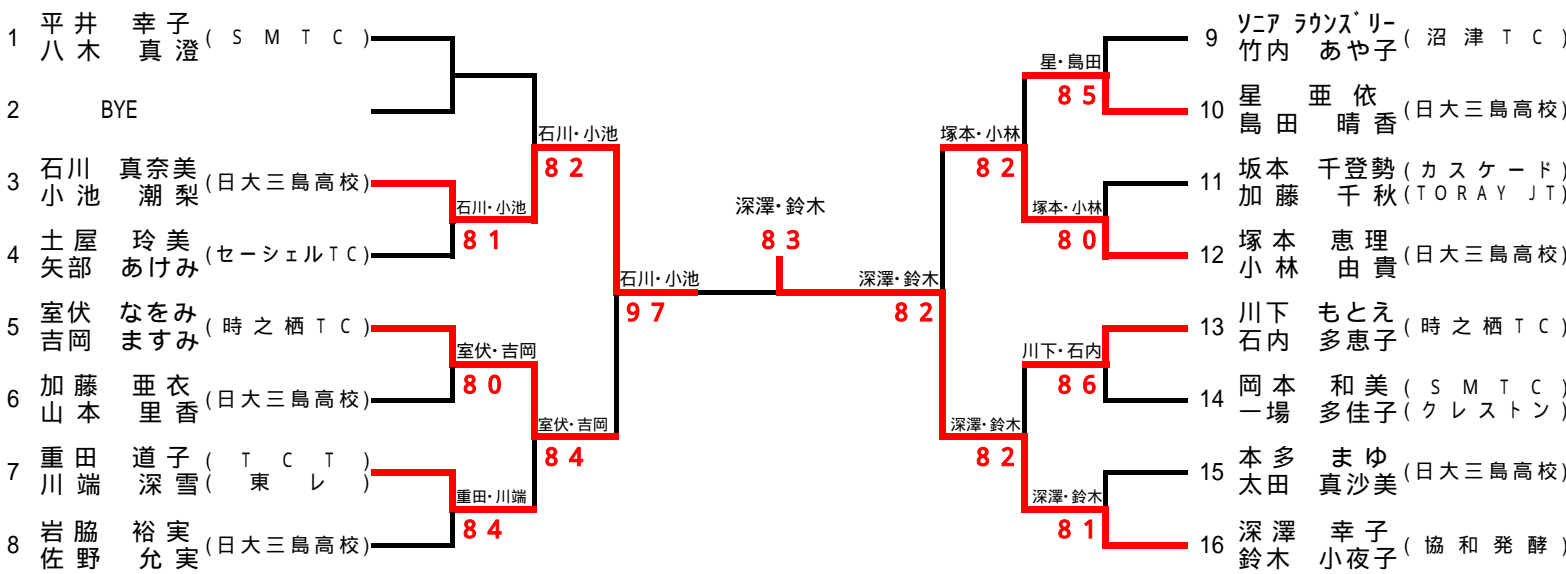

## 第9回 静岡県東部エンジョイカップ

主催主管 静岡県三島テニス協会  
 期 日 平成20年11月9日(日)  
 会 場 清水町外原テニスコート(砂入り人工芝)  
 レフリー 木村 哲二  
 使用球 ダンロップフォートイエロー

### 男子50才以上

		秋鹿・谷野	長沢・横井	今井・石田	大黒・阿部	与田・天野	勝 敗	順 位
1	秋鹿・谷野 (KTC)		0-6	1-6	6-3	5-7	1-3	4
2	長沢・横井 (富士桜TC・SHTC)	6-0		6-3	6-0	6-0	4-0	1
3	今井・石田 (TCT)	6-1	3-6		6-0	0-6	2-2	3
4	大黒・阿部 (TEAM ABE)	3-6	0-6	0-6		4-6	0-4	5
5	与田・天野 (三菱アルミ)	7-5	0-6	6-0	6-4		3-1	2

### 男子60才以上

		岩口・下川	松江・須藤	中井・石橋	勝 敗	順 位
1	岩口・下川 (三菱アルミ)		4-6	6-7 (3)	0-2	3
2	松江・須藤 (KRTC)	6-4		2-6	1-1	2
3	中井・石橋 (シルバーテニス)	7-6 (3)	6-2		2-0	1

# 第16回 “宮下杯” 静岡県東部オープンシングルス選手権

主催 主管 静岡県三島テニス協会  
 期 日 平成20年11月30日(日) 一般男子：1R～4R(ベスト4まで)  
 一般女子：1R～準決勝  
 12月7日(日) 一般男子：準決勝～決勝  
 一般女子：決勝  
 男子35才：1R～決勝  
 男子45才：1R～決勝  
 会 場 ウェルサンピア沼津(厚生年金休暇センター) <砂入り人工芝>  
 レ フ リ ー 和田 光代、加藤 昌治  
 使 用 球 ダンロップフォートイエロー

## 一 般 女 子

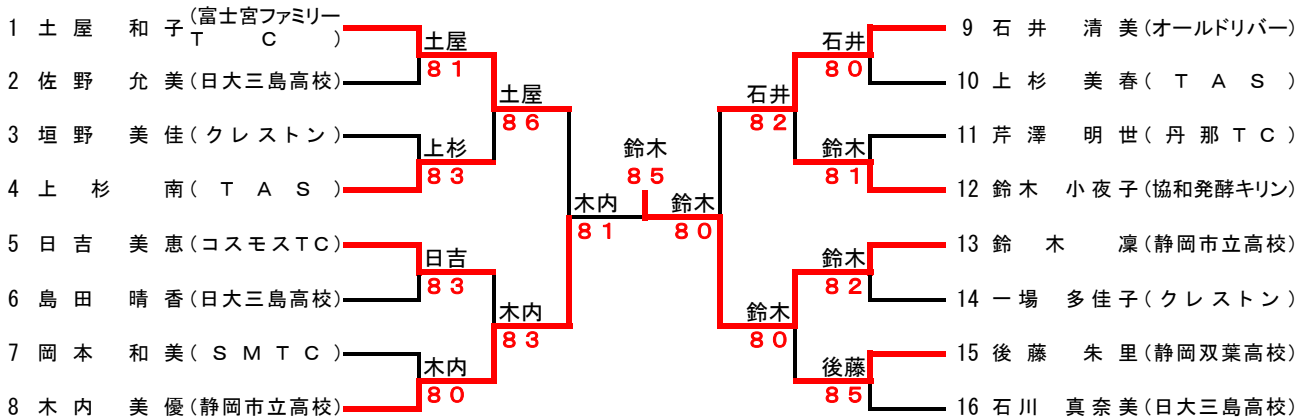

## 男 子 3 5 才 以 上

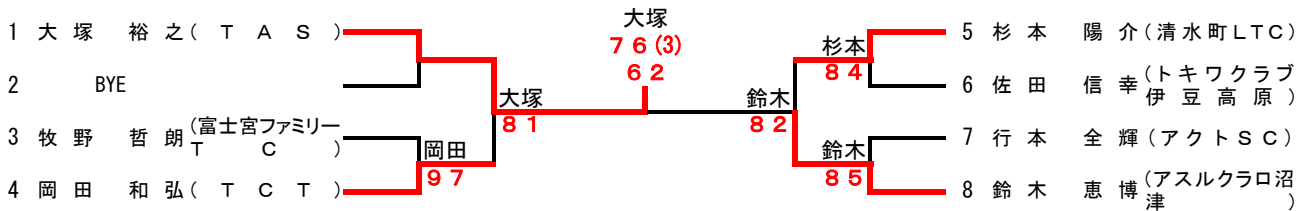

## 男 子 4 5 才 以 上

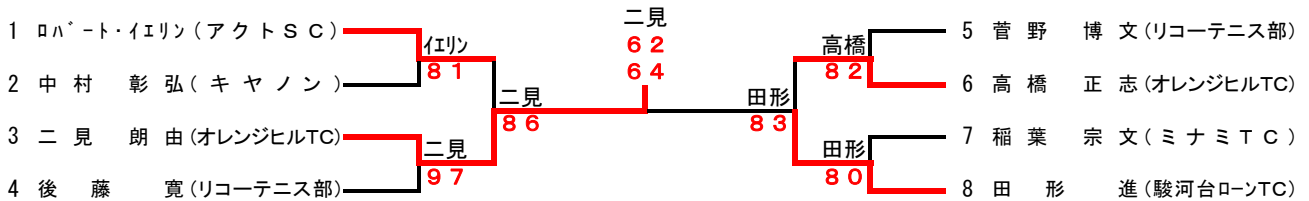

一 般 男 子

